

Art. 4209 Schaukelanbau für Spielturm ACHTUNG: Nur als Anbau an den Spieltürmen 4208/4231/4232/4233 und nicht als Solo-Schaukel oder an anderen Türmen verwenden!

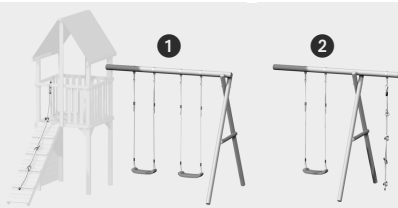

ACHTUNG: geeignet für Kinder von 3 bis 14 Jahren und nur in Verbindung mit einem Spielturm. Gesamtbelastung des Schaukelanbaus insg. 140 kg (beide Schaukeln inklusive Seil).



Variante 1: Doppelschaukel. Sie behalten das Knotenseil übrig, das Sie z. B. als Haltehilfe am Klettersteg verwenden. Dafür die Knoten lösen, das Seil durch die Öse fädeln und am Brüstungs-Handlauf befestigen.

Variante 2: Einzelschaukel mit Kletterseil. Sie behalten einen Schaukelsitz und eine Rundschelle als Ersatzartikel übrig.

Einzelteile Turm und Klettersteg

Menge / Bezeichnung	Abmessungen
1 x Firstbalken	Ø 100 x 2390 mm
2 x Seitenfuß	Ø 80 x 2390 mm
1 x Querriegel	33 x 70 x 950 mm

Schrauben

Menge / Bezeichnung	Abmessungen
1 x Maschinenschraube**	12 x 180 mm
1 x Mutter M12	
1 x Unterlegscheibe für M12, Ø 24 mm	
1 x PVC-Kappe, schwarz für M12	
2 x Holzschraube	10 x 140 mm
2 x Unterlegscheibe für M10, Ø 19 mm	
2 x Holzschraube	8 x 80 mm
2 x Unterlegscheibe für M8, Ø 23 mm	
1 x Schlossschraube**	10 x 180 mm
1 x Sicherungsmutter M10	
1 x Unterlegscheibe für M10, Ø 30 mm	
1 x PVC-Kappe, schwarz für M10	

Zubehör

Menge / Bezeichnung	Abmessungen
1 x Knotenseil, Länge ca. 170 - 180 cm	
2 x Schaukelsitz, Kunststoff mit Seil	
4 x Rundschelle inkl. Karabiner	
4 x Sicherungsschraube für Schelle 8 x 30 mm	

****Wichtig:** Gewinde-Überstände nach Montage ggf. einkürzen.

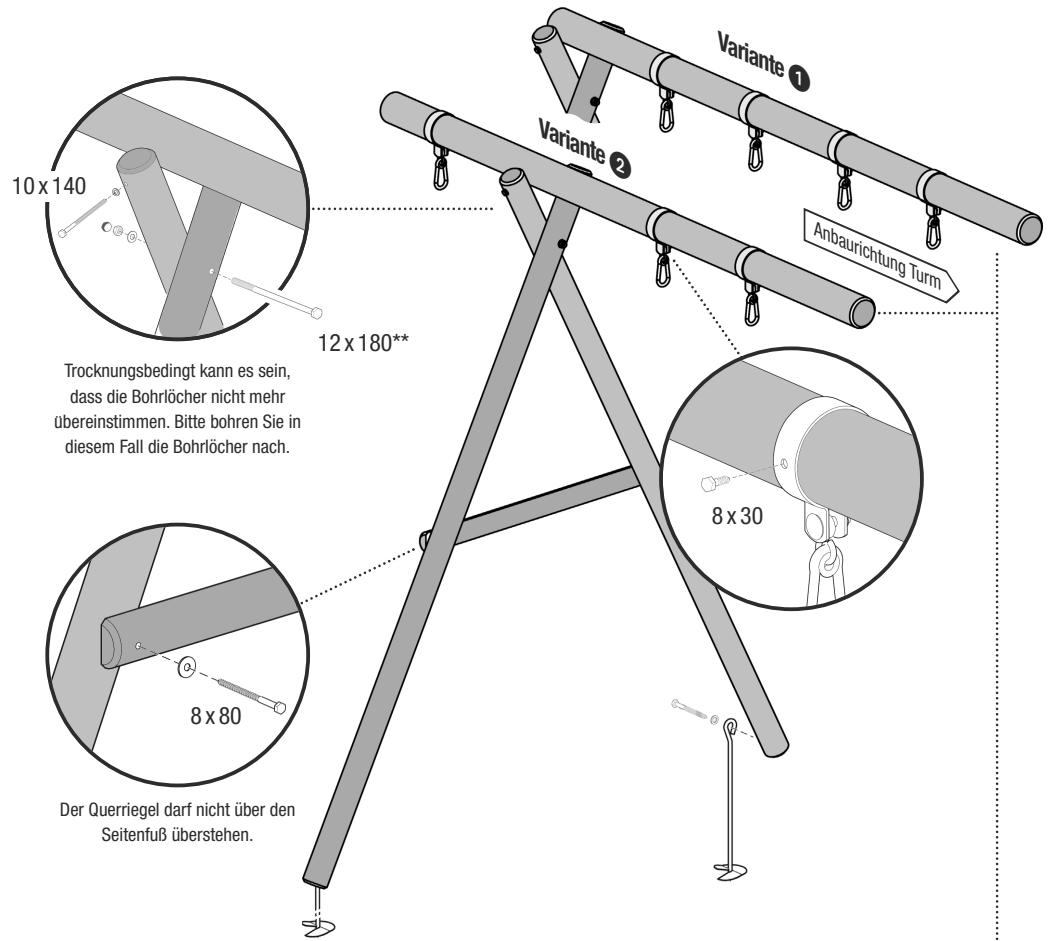

Trocknungsbedingt kann es sein, dass die Bohrlöcher nicht mehr übereinstimmen. Bitte bohren Sie in diesem Fall die Bohrlöcher nach.

Der Querriegel darf nicht über den Seitenfuß überstehen.

Stand: Januar 2012, Version 1.0. Technische Änderungen zur Produkt-Veresserung vorbehalten. Diese Anleitung stellt einen Entwicklungsstand des Produktes dar. Den aktuellen Stand finden Sie unter www.traumgarten.de. Alle Maße sind Ca.-Angaben. Brüggemann Traumgarten GmbH, Kanalstraße 80 · D-44147 Dortmund

Montagemaße

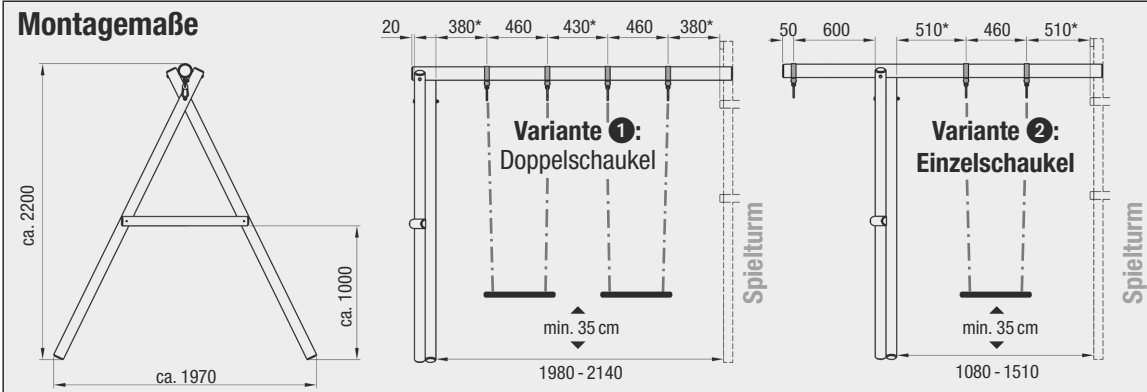

Montage am Turm

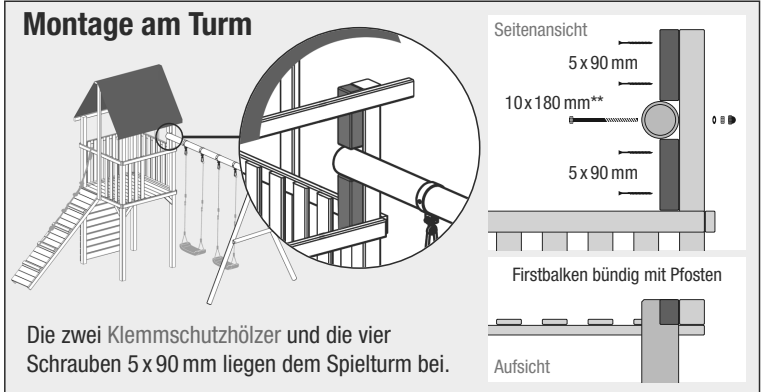

Die zwei Klemmschutzhölzer und die vier Schrauben 5 x 90 mm liegen dem Spielturm bei.